

LIUGONG

ESCAVADORA 922F/924F DM

ALL NEW
FSERIES

Motor	Cummins B6.7
Potência útil	116 kW
Peso operacional	22 700-25 170 kg
Capacidade do balde	1,4 m ³



EQUIPAMENTO RESISTENTE PARA UM MUNDO EXIGENTE.

“

AS MELHORES MÁQUINAS FORAM CONCEBIDAS PARA O EQUILÍBRIO, SEM COMPROMISSOS...

O PAINEL DE DESEMPENHO

A investigação diz-nos que existem seis áreas principais de desempenho que são importantes para si. Gostaríamos de utilizar o painel de desempenho para lhe apresentar os factos reais e promotores de resistência das nossas **Novas 922F e 924F DM**.



RESISTÊNCIA E DURABILIDADE



POTÊNCIA E EFICIÊNCIA



INTELIGÊNCIA E CONTROLO



CONFORTO E ERGONOMIA



SEGURANÇA E VISIBILIDADE



TEMPO DE ATIVIDADE E MANUTENÇÃO

Com a Nova 922F, construímos uma máquina que cumpre ao pormenor todos os seus critérios de desempenho. Sem compromissos, apenas tudo aquilo de que necessita. Sem ter nada de transcendente, apenas foca o cliente e alia o design inteligente.

DESIGN ORIENTADO PARA O CLIENTE...

Os nossos clientes não gostam de se sentir comprometidos e nós também não. Por esse motivo, fazemos sempre os trabalhos de casa antes de iniciarmos um processo de design por forma a compreendermos de que forma as nossas máquinas são detidas e utilizadas na prática.

Esta informação permite-nos equilibrar na perfeição as exigências do proprietário da máquina com as exigências do operador da máquina, sem comprometer ninguém.



red dot design award

VENCEDOR DO PRÉMIO DE DESIGN RED DOT

A nossa equipa de design do Reino Unido foi distinguida recentemente com um prestigiado Prémio Red Dot pela nossa nova motoniveladora 4180D, como reconhecimento pelo nível de inovação e excelência em design de produto.

”



EIS O PANORAMA GERAL...



POTÊNCIA E EFICIÊNCIA

NOVIDADE

- 3 novos modos de potência: Power, Normal e Eco

MELHORIA

- Motor Cummins com tecnologia VGT com mais 5% de binário
- 6 ventiladores eletrônicos que reduzem o consumo de energia em 60%



RESISTÊNCIA E DURABILIDADE

NOVIDADE

- Chassis ultra resistente que reduz a tensão em 10%

MELHORIA

- Lança e braço ultra fortes que reduzem a tensão em 35%
- 100% de detecção de falhas de soldadura



INTELIGÊNCIA E CONTROLO

NOVIDADE

- Tecnologia de controlo eletro-hidráulico
- Tecnologia de flutuação da lança
- Controlo de fluxo e pressão de acessórios



ALL NEW F SERIES

ESCAVADORA 922F E 924F DM



SEGURANÇA E VISIBILIDADE

NOVIDADE

- Câmara de 360 graus
- Inspeção diária a nível do solo

MELHORIA

- Placas de piso antiderrapantes e guarda-corpos dobráveis



TEMPO DE ATIVIDADE E MANUTENÇÃO

MELHORIA

- Ciclo de filtro de ar de 1000 h
- Desgaste de componentes reduzido em 70%
- Filtros de combustível reduzidos de 3 para 2, permitindo a redução do TCO



CONFORTO E ERGONOMIA

NOVIDADE

- Design de cabine ergonómico da Série F
- Interfaces do operador e controlo intuitivos

MELHORIA

- Silenciosa (68 dBA) e limpa (ambiente pressurizado)

E AGORA OS DETALHES...

**“ QUALQUER QUE SEJA O T
PRECISO CONFIAR NA MÁQUA**



TRABALHO, É MÁQUINA A 100% ”



RESISTÊNCIA E DURABILIDADE

CONCEBIDA PARA TRABALHAR MAIS, DURANTE MAIS TEMPO



CNCEBIDA PARA TRABALHAR MAIS, DURANTE MAIS TEMPO...

A construção de máquinas que suportem as condições mais severas requer um design inteligente e atenção aos detalhes. Sabemos que a resistência de uma máquina se mede pelo seu ponto mais fraco, pelo que cada solda, cada junta e cada componente é escrutinado, por forma a garantir a respetiva aprovação nos nossos testes rigorosos de durabilidade. **Eis a prova.**



RESISTÊNCIA E DURABILIDADE

1. CHASSIS MAIS RESISTENTE

O nosso rasto em forma de X oferece uma integridade estrutural otimizada e reduz a tensão e a deflexão em **10%**.

3. VIGILÂNCIA EXTRA

100% de deteção de falhas para assegurar que todas as soldas são verificadas, por forma a cumprir as nossas normas rigorosas.

5. LANÇA E BRAÇO MAIS RESISTENTES

A análise por elementos finitos atesta a eficiência de carga e a resistência da lança e do braço, mas fomos ainda mais longe ao reduzir a tensão em **35%**.

- Os suportes dianteiros e traseiros são fundidos, reduzindo as soldas e aumentando a resistência à torção
- A articulação central do cilindro é moldada por forma a reduzir a tensão
- O sistema hidráulico EH reduz as mangueiras e possíveis vias de fuga, melhorando o desempenho a longo prazo

2. PROTEÇÃO EXTRA

As longarinas mais profundas fornecem uma maior resistência aos impactos e tornam mais fácil e rápida a adição de placas de impacto, caso necessário.

4.

Pode escolher entre a nossa vasta gama de extras de desempenho e durabilidade, como as nossas proteções de demolição de fácil aplicação e o contrapeso de trabalhos pesados.

ESTATÍSTICAS DE DESEMPENHO

1.

10%

REDUÇÃO DA TENSÃO E DA DEFLEXÃO

2.



LONGARINAS MAIS PROFUNDAS

3.

100%

DETEÇÃO DE FALHAS

5.

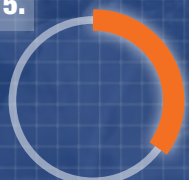

REDUÇÃO DA TENSÃO

1.

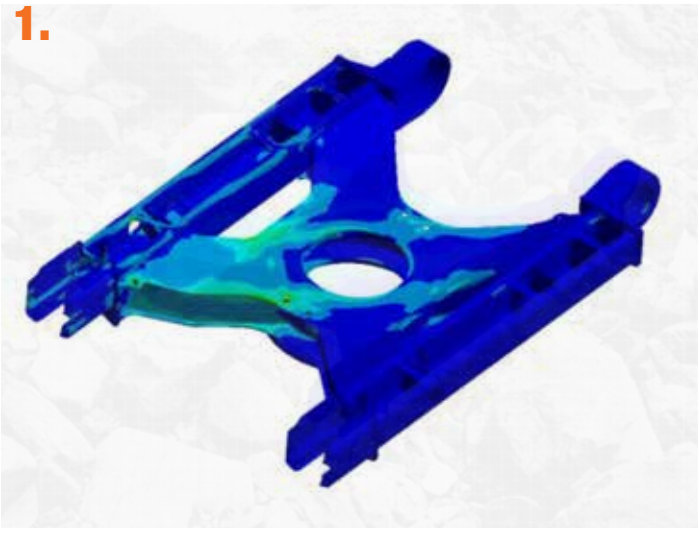

2.



3.



4.



5.

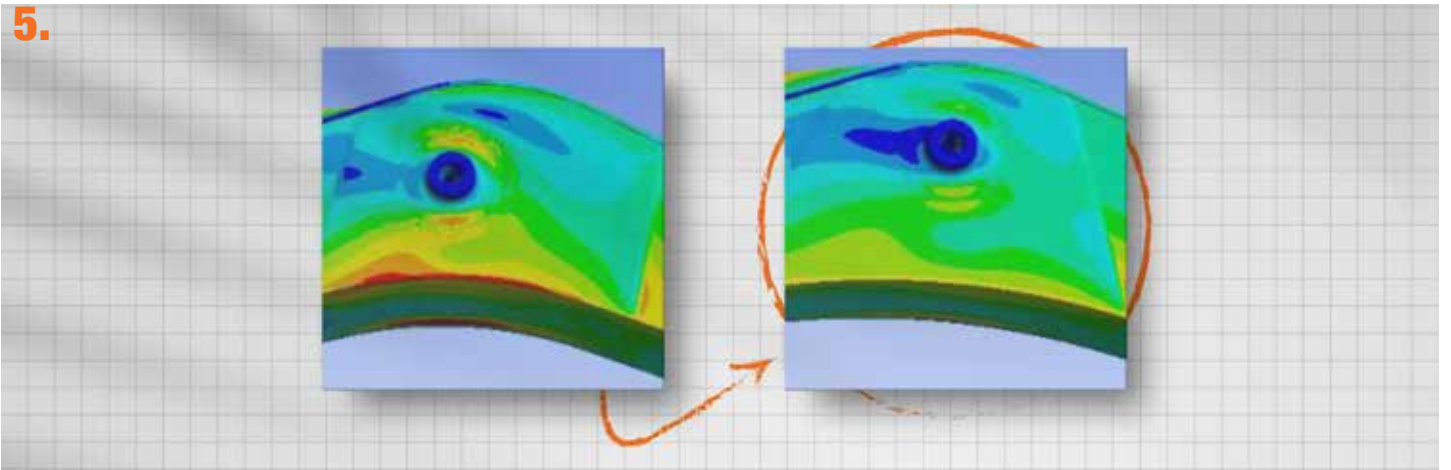

A RESISTÊNCIA É A NOSSA MÁXIMA...

Com mais de 50 000 escavadoras em funcionamento nos ambientes mais agrestes de todo o mundo, pode confiar nas nossas máquinas para continuar a trabalhar mais, durante mais tempo.



“ PORQUÊ ESCOLHER ENTR
EFICIÊNCIA QUANDO PODE TI



POTÊNCIA E EFICIÊNCIA

CONCEBIDA PARA MOVER MAIS, POR MENOS



RE POTÊNCIA E
ER AMBAS? ”



CONCEBIDA PARA MOVER MAIS, POR MENOS...

Não é necessário comprometer o desempenho de escavação para obter uma maior eficiência no consumo de combustível, porque a Nova 922F oferece ambas as características. Com um binário maior e mais potência em velocidades mais baixas do motor, obtém a potência que pretende e a eficiência em combustível de que necessita.



POTÊNCIA E EFICIÊNCIA

1. MAIS POTÊNCIA REAL

Com a tecnologia VGT, o motor Cummins de 6,7 L, com seis cilindros, oferece mais 5% de binário quando comparado com o alto binário a baixas velocidades do motor. A tecnologia VGT permite ao motor maximizar a potência de saída, enquanto produz menos ruído e consome menos combustível.

3. SUPERAR AS EXPECTATIVAS

No que diz respeito à eficiência, a 922F é mais inteligente do que pensa. A tecnologia de controlo com Alimentação em Avanço combina a velocidade do motor com o comando do operador e a carga prevista, por forma a permitir uma maior poupança de combustível.

4. VENTILADORES DE COMANDO ELÉTRICO

Divididos em três grupos para permitir o controlo independente, os nossos ventiladores inteligentes ajustam-se automaticamente de modo a acompanhar a temperatura do óleo hidráulico e do líquido de refrigeração, assim como os requisitos do condensador do ar condicionado. Os resultados são impressionantes.

- O volume de ar máximo é aumentado em 4%
- O consumo de potência máxima é reduzido em 60%

2. POUPAR CADA GOTA DE COMBUSTÍVEL

Com o estado Ralenti Automático e o estado Paragem Automática, cada gota de combustível conta. Ao reduzir o consumo de combustível não produtivo, poupa dinheiro e ajuda a proteger o ambiente.

5. MOVER MAIS POR MENOS

Estamos constantemente a melhorar o nosso desempenho, ao reduzir o consumo de combustível em 20% e aumentar a eficiência em 10%, comparativamente à 922E. Essa promessa foi cumprida.

ESTATÍSTICAS DE DESEMPENHO

1.

+5%

BINÁRIO EXTRA

5.

-20%

CONSUMO DE COMBUSTÍVEL REDUZIDO

5.

+10%

AUMENTO DA EFICIÊNCIA

1.

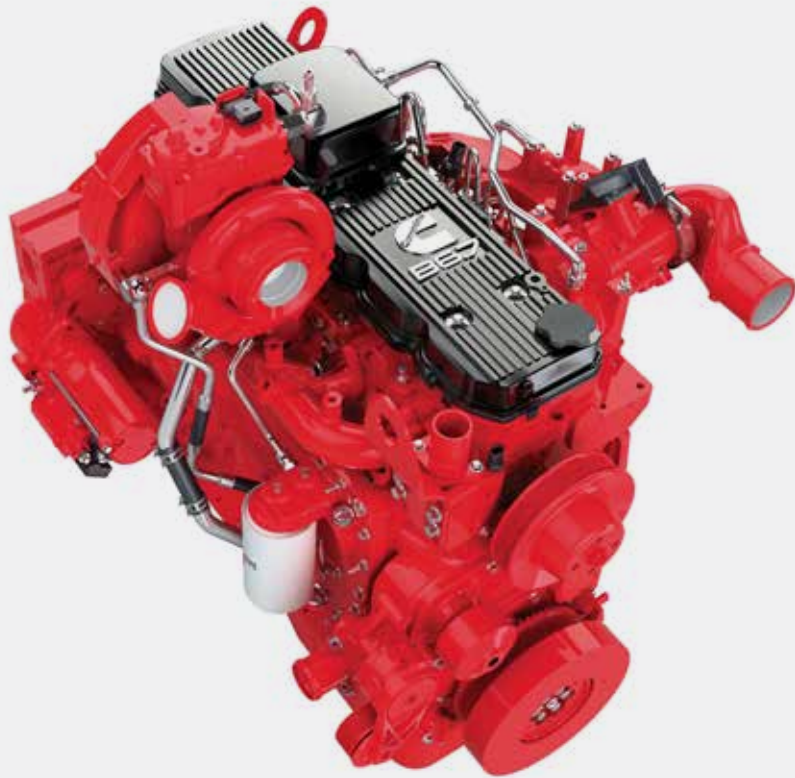

2.

VELOCIDADE/RPM

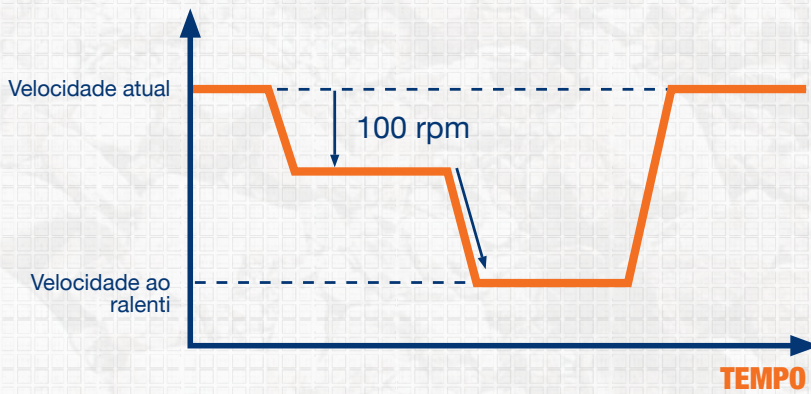

3.

ALIMENTAÇÃO EM AVANÇO

O OPERADOR MOVE O JOYSTICK



CARGA PREVISTA DA MÁQUINA

CORREÇÃO DO ABASTECIMENTO DO MOTOR

VELOCIDADE DO MOTOR COM MENOR REDUÇÃO



RECUPERAÇÃO MAIS RÁPIDA DA VELOCIDADE

4.

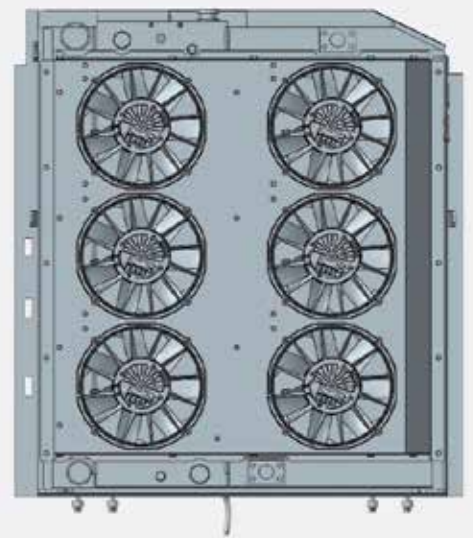

PORQUÊ COMPROMETER-SE?

A Nova 922F permite fazer mais por um custo menor, com um impacto ambiental inferior. Não se contente com menos.

“ AS MÁQUINAS RESISTENTES PODEM SER INTELIGENTES.”



TES TAMBÉM

”



INTELIGÊNCIA E CONTROLO

CONCEBIDA PARA TRABALHAR DE FORMA MAIS INTELIGENTE



CONCEBIDA PARA TRABALHAR DE FORMA MAIS INTELIGENTE

Os operadores inteligentes escolhem máquinas inteligentes, porque sabem que o seu trabalho já é duro o suficiente. No que toca a inteligência e controlo, a Nova 922F pode surpreender, pois inclui várias funcionalidades inteligentes que facilitam a vida.



INTELIGÊNCIA E CONTROLO

1. ESCOLHER O MODO

Com a possibilidade de escolha entre três Modos de Trabalho Integrados, cada um deles concebido para ajustar a velocidade do motor, o fluxo da bomba e a pressão do sistema à aplicação escolhida, é fácil encontrar o equilíbrio perfeito entre desempenho e poupança.

3. UTILIZAR O CÉREBRO

Com um conjunto de funções inteligentes na ponta dos dedos, é possível controlar as propriedades dos acessórios a partir do conforto da cabine. É fácil:

- ✔ Controlo de fluxo ajustável
- ✔ Controlo de pressão ajustável
- ✔ 10 configurações de acessórios

2. CONTROLO ELETRO-HIDRÁULICO

O sistema eletro-hidráulico de última geração da Kawasaki permite a transmissão de sinais ultrarrápida entre joysticks, bombas e bloqueios de válvula, permitindo proporcionar uma precisão extrema e maximizar a potência de motor disponível.

4. BOMBA HIDRÁULICA MAIOR

A cilindrada da bomba principal de controlo eletrónico aumentou 12% para 130 cc. A bomba maior consegue um binário maior a uma velocidade mais reduzida do motor quando comparado com a série E.

5. TRABALHAR DE FORMA MAIS INTELIGENTE COM A FLUTUAÇÃO DA LANÇA

Melhora o desempenho e prolonga a vida da ferramenta ao evitar uma pressão excessiva durante as tarefas de escavação.

Esta função inteligente reduz o consumo de combustível ao permitir que a lança caia sob a sua própria massa.

ESTATÍSTICAS DE DESEMPENHO

4.

x10

CONFIGURAÇÕES DE ACESSÓRIOS

2.

+14%

AUMENTO DO BINÁRIO DE ROTAÇÃO

3.

+12%

AUMENTO DA CILINDRADA DA BOMBA PRINCIPAL

1.

x3

MODOS DE POTÊNCIA DEDICADOS

- 

MODO ECONÓMICO (E)
PARA TRABALHOS LEVES



MODO NORMAL (S)
PARA UMA UTILIZAÇÃO NORMAL



MODO POWER (P)
PARA TRABALHOS PESADOS

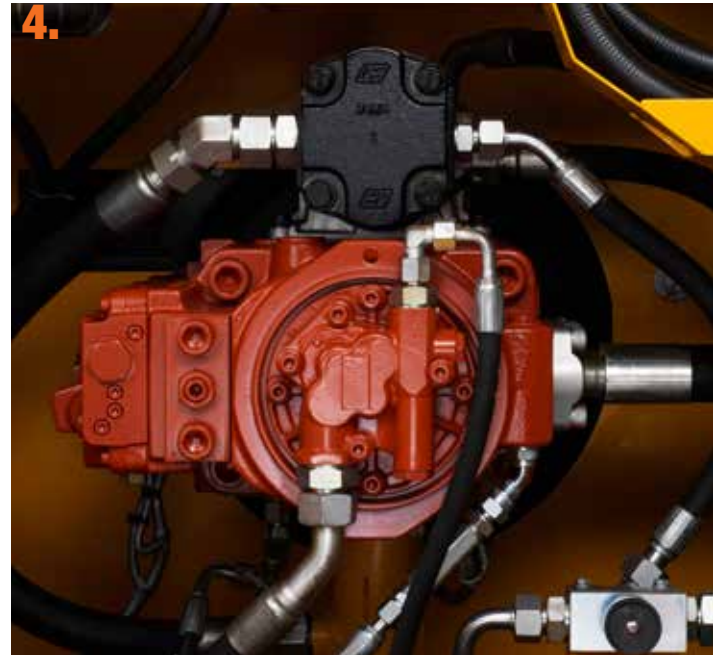
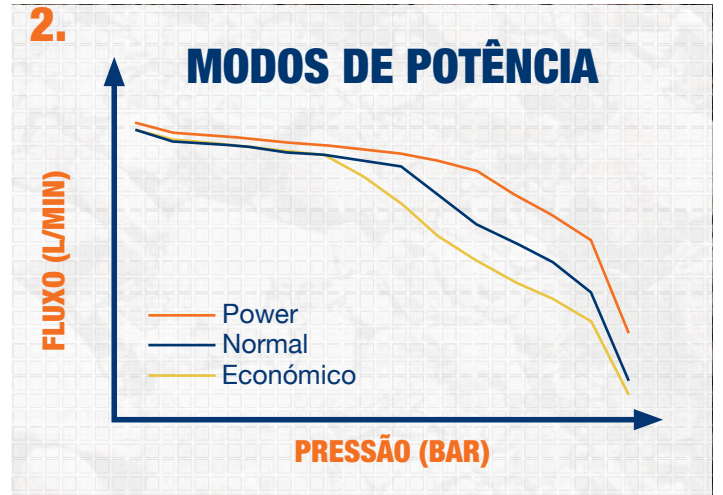

IDEIAS INTELIGENTES EM AÇÃO

A Nova 922F equilibra na perfeição a resistência e a inteligência, tendo sido concebida para permitir um controlo total.

**“ OS DIAS MAIS DUROS PA
RÁPIDO QUANDO EXISTE COM**





**SSAM MAIS
NFORTO ”**

UGONG

CONFORTO E ERGONOMIA

CONCEBIDA PARA O OPERADOR



CONCEBIDA PARA O OPERADOR

Suba para a cabine espaçosa e perceba que esta foi concebida por uma equipa que realmente sabe o que é ser operador. Ao falar, ouvir e observar os operadores, a nossa equipa de design passou quase tanto tempo na cabine como à volta do CAD. O resultado? Uma das cabines mais ergonómicas e confortáveis possíveis.



CONFORTO E ERGONOMIA

1. CONTROLO PERFEITO

- Desde os pedais antiderrapantes ergonomicamente posicionados até aos joysticks multifuncionais, o interior da cabine representa o auge do design.
- Qualquer ação ou movimento implica um esforço mínimo por parte do operador.
- A flutuação da lança, a velocidade de deslocamento e os controlos auxiliares proporcionais são personalizáveis e controlados com a ponta dos dedos. Pode inclusivamente colocar a música no silêncio!

2. UM ASSENTO À ESCOLHA

Cada operador é diferente, pelo que oferecemos uma vasta gama de configurações de assentos e joysticks que se adaptam a todos.

- Assento padrão com suspensão mecânica
- Nível de conforto, assento com suspensão pneumática e suporte lombar ajustável.
- Nível de luxo, assento aquecido com suspensão pneumática, suporte lombar ajustável e estofos de qualidade premium.

2. TANTO SILÊNCIO

O design NVH reduz a resistência ao vento e o ruído. Quando comparados com os tradicionais ventiladores de acionamento direto, os nossos ventiladores eletrónicos novos são mais silenciosos em 9%, permitindo atingir um nível baixo de ruído na cabine de 68 dB(A).

2. TORNÁ-LA NUM ESPAÇO PRÓPRIO

Não nos esquecemos nunca de que uma máquina não é apenas uma ferramenta: é o local onde passa muitas horas do dia (e da noite). Por isso, lembramo-nos de todos os pormenores que transmitem a sensação de estar em casa.

- Caixa térmica para comida e bebidas
- Caixa e prateleiras com muito espaço
- Suporte para bebidas
- Suporte para telemóvel com carregador de 12 V, portas USB e AUX

3. INTERFACE INTUITIVA

Concebemos a interface do operador por forma a ser ainda mais intuitiva e fácil de utilizar. O LCD a cores de 8 polegadas pode ser controlado através de ecrã tátil ou um botão de controlo de navegação para utilização com a ponta dos dedos, localizado de forma conveniente no painel de controlo do apoio de braço.

CUMPRE TODOS OS CRITÉRIOS

- CONSOLA LCD INTUITIVA PARA O OPERADOR
- DISPOSIÇÃO ERGONÓMICA
- TOTALMENTE PRESSURIZADA (100 PA)
- CONTROLO DA TEMPERATURA E AR CONDICIONADO AVANÇADO

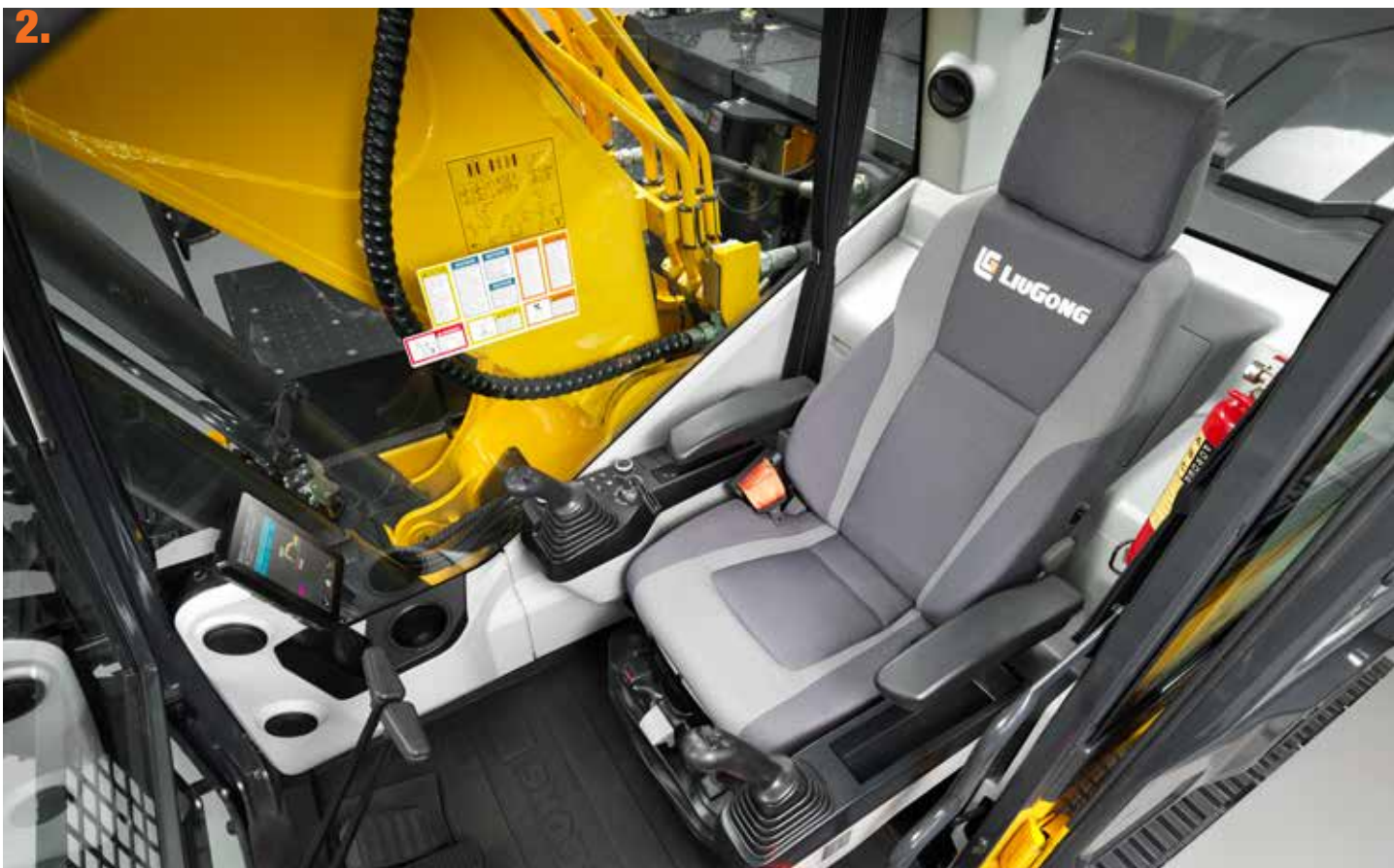

PERFEITAMENTE AJUSTADA AO SEU GOSTO

A Nova 922F oferece o ambiente de funcionamento que cada um conceberia para si mesmo.

- VISIBILIDADE MELHORADA
- ALAVANCA DE MANOBRA PERSONALIZÁVEL
- CONFORTO ELEVADO, ASSENTO TOTALMENTE AJUSTÁVEL
- BAIXO RUÍDO E BAIXA VIBRAÇÃO

**“ PERGUNTAMO-NOS COMO
COMO PODEMOS TORNNAR AS
MÁQUINAS AINDA MAIS SEGR**



**STANTEMENTE...
S NOSSAS
URAS? ”**



SEGURANÇA E VISIBILIDADE

CONCEBIDA PARA PROTEGER



ACESSO TOTAL MAIS SEGURO

É importante estar protegido dentro da cabine, mas as investigações de acidentes mostram que a maioria dos acidentes ocorrem do lado de fora da máquina. Aceitámos o desafio de tornar as nossas máquinas ainda mais seguras, mesmo do lado de fora.



SEGURANÇA E VISIBILIDADE

1. MAIS PROTEÇÃO ONDE ELA É NECESSÁRIA

O sistema de proteção do condutor oferece uma maior proteção na parte dianteira e no topo da cabine, protegendo o operador contra a queda de pedras e detritos. O ecrã frontal é constituído por dobradiças que facilitam ainda mais o processo de limpeza e manutenção.

2. CUIDADO COM O DEGRAU

- O novo canal de acesso com largura de 0,5 m e as placas de piso antiderrapantes facilitam a entrada e saída da máquina
- O compartimento do motor inclui uma plataforma de acesso com apoio.
- Os guarda-corpos e grades integrais de opção incluídos nas laterais da plataforma superior aumentam a segurança, podendo ser dobrados para fácil transporte.

3. ALAVANCA DE ISOLAMENTO DE ALTA VISIBILIDADE

A alavanca de isolamento hidráulico de alta visibilidade pode ser facilmente visualizada do lado de fora da cabine pelos transeuntes, por forma a alertar para o facto de a máquina estar em funcionamento.

4. ESTEJA SEGURO. SEJA VISTO

A luz LED de trabalho para uma melhor visibilidade noturna vem equipada de série.

5. VISIBILIDADE EM TODO O LOCAL

O design da cabine fornece ao operador a melhor vista do local, de todos os ângulos. Ideias de design inteligentes, como a integração de degraus na linha da cabine, melhoram a visibilidade do lado direito, oferecendo um campo de visão de 180 graus.

6. ACESSO MAIS SEGURO PARA OPERAÇÕES DE MANUTENÇÃO

Não é preciso trepar para a máquina. Todos os pontos de manutenção diária, incluindo a verificação do nível de óleo, são de fácil acesso a partir do chão.

7. SEM ÂNGULOS MORTOS

Com a câmara de 360 graus integrada como padrão na Europa, é possível ter acesso a uma vista panorâmica de toda a máquina, em todos os ângulos, através do ecrã LCD de grandes dimensões.

MELHOR PELO DESIGN

A equipa da LiuGong, vencedora do prémio de design Red Dot*, tem vindo a ver crescer em termos de reputação pela sua visibilidade inigualável. Quanto mais for possível ver, mais será possível fazer, enquanto o operador continua a proteger-se a si mesmo e às pessoas em volta da máquina.

Com a Nova 922F, alargámos os horizontes e avançámos ainda mais no que diz respeito à visibilidade.

*Motoniveladora 4180D



reddot design award

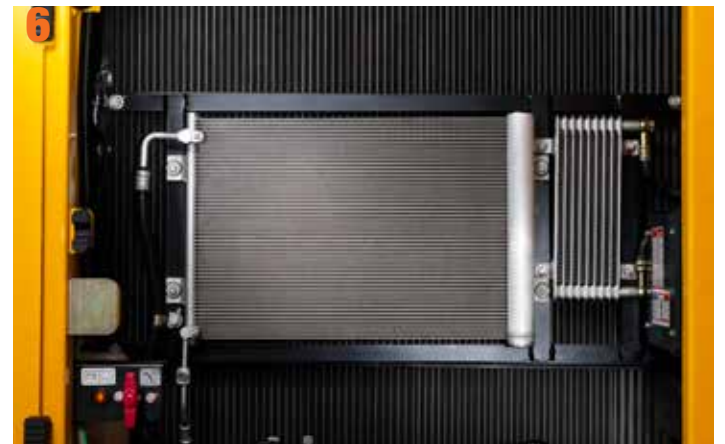
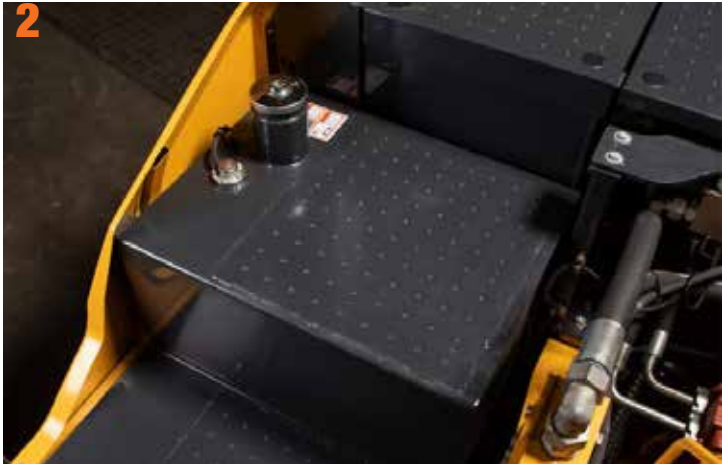

A SUA SEGURANÇA: A NOSSA PRIORIDADE

A Nova 922F equilibra na perfeição a resistência e a inteligência, tendo sido concebida para permitir um controlo total.

**“ SERÁ QUE A MANUTENÇÃO
PODE SER ASSIM TÃO SIMPL**



**ÃO DIÁRIA
LES? ”**



TEMPO DE ATIVIDADE E MANUTENÇÃO

CONCEBIDA PARA FACILITAR AS REPARAÇÕES E A MANUTENÇÃO



FÁCIL DE DETER E FÁCIL DE MANTER

Sabemos que quando a máquina não está a trabalhar, não está a faturar. Para maximizar as horas de produção, facilitámos ainda mais o processo de manutenção da Nova 922F, por forma a permitir aproveitar ao máximo cada segundo de produção.



MANUTENÇÃO E TEMPO DE ATIVIDADE

1. MANUTENÇÃO TOTALMENTE SINCRONIZADA

A manutenção deve ser simples pelo que, para poupar tempo, todos os ciclos de substituição do filtro de óleo do motor foram sincronizados.

2. ESPAÇO PARA O KIT PESSOAL

Aumentámos o espaço de armazenamento atrás da cabine e adicionámos um tabuleiro de separação de modo a criar um espaço útil para o kit de manutenção do operador, como pistolas de lubrificação e equipamento de elevação.

3. SEM RISCOS: ACESSO PELO NÍVEL INFERIOR

A comodidade e a segurança nunca devem ser comprometidas.

- ▣ A bomba de reabastecimento opcional de acesso fácil está numa posicionada de forma segura, atrás da porta do compartimento.
- ▣ Todos os filtros estão colocados perto das portas dos compartimentos, para um acesso seguro e uma manutenção rápida.
- ▣ O acesso pelo nível inferior ao depósito de DEF diminui a necessidade de subir para a estrutura superior.

4. A APOSTAR NA RAPIDEZ TODOS OS DIAS

Ao agrupar os pontos de lubrificação na base da lança, na parte superior do balde e no rolamento de giro, facilitamos e agilizamos o processo de manutenção diária. A tubulação opcional de lubrificação automática permite o fácil acesso a todos os pontos de lubrificação a partir de um único local, poupando ainda mais tempo na manutenção diária.

5. CICLO DE MANUTENÇÃO DE 1000 H

O nosso filtro de ar de design premiado com uma enorme capacidade de cinzas conta agora com um ciclo de manutenção de 1000 horas, o que representa menos um trabalho em que pensar.

ESTATÍSTICAS DE DESEMPENHO

1. **500 mm**
DEGRAUS DE ACESSO LARGOS

5. **1000 horas**

VIDA ÚTIL DO FILTRO DE AR

5. **+14%**

ELEMENTOS MAIS FINOS DO FILTRO DE COMBUSTÍVEL

3.

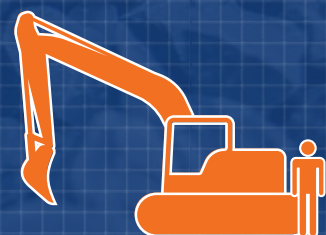

MANUTENÇÃO AO NÍVEL DO SOLO



ESPECIFICAÇÕES

Peso operacional

922F – 22 800 kg
922FN – 22 700 kg
924FDM – 24 600 kg
922FLL – 24 000 kg

O peso operacional inclui: líquido de refrigeração, lubrificantes, depósito de combustível cheio, cabine, sapatas padrão, lança, braço, balde e operador de 75 kg (165 lbs).

Capacidade do balde	0,9 – 1,4 m ³
---------------------	--------------------------

MOTOR

Descrição

Cummins, Fase V da UE/Nível 4 Final da EPA, 6 cilindros em linha, turbocompressor de geometria variável (VGT, do inglês Variable-Geometry Turbocharger), trilho comum de alta pressão e injeção direta de controlo eletrónico. Filtro de ar: Filtro de ar de fluxo direto da Cummins. Sistema de arrefecimento: Intercooler ar/ar

Classificação de emissões	Fase V da UE/Nível 4 Final da EPA
---------------------------	-----------------------------------

Fabricante do motor	Cummins
---------------------	---------

Modelo do motor	B6.7
-----------------	------

Aspiração	Turbocompressor de geometria variável (VGT)
-----------	---

Arrefecimento do ar carregado	Pós-arrefecimento
-------------------------------	-------------------

Ventilador de arrefecimento	Motor elétrico
-----------------------------	----------------

Cilindrada	6,7 L (6700 cm ³) 1,8 gal (409 pol. ³)
------------	---

Velocidade nominal	2200 rpm
--------------------	----------

Potência do motor – útil (SAE J1349/ISO 9249)	116 kW (156 hp)
---	-----------------

Potência do motor – bruta (SAE J1995/ISO 14396)	116 kW (156 hp)
---	-----------------

Binário máximo	746 Nm @1300 rpm (550 lbf-ft@1300 rpm)
----------------	---

Diâmetro x curso	107 x 124 mm (4,2" x 4,9" pol.)
------------------	---------------------------------

RASTO

Sapata da lagarta de cada lado	49
--------------------------------	----

Haste de comando	190 mm (7,5")
------------------	---------------

Largura da sapata, três garras	600/600/700/800 mm (24"/24"/28"/32")
--------------------------------	---

Roletes inferiores de cada lado	8
---------------------------------	---

Roletes superiores de cada lado	2
---------------------------------	---

SISTEMA DE ROTAÇÃO

Descrição

Redução planetária da caixa de velocidades acionada por motor de pistões axiais de alto binário com um travão de disco a óleo. O travão de estacionamento em rotação repõe em cinco segundos depois de os controlos do piloto de rotação voltarem aos valores neutros.

Velocidade de rotação	10,5 rpm
-----------------------	----------

Binário de rotação	78 200 Nm (57 680 lbf-ft)
--------------------	------------------------------

SISTEMA HIDRÁULICO

Bomba principal

Tipo	Duas bombas de pistões de cilindrada variável
------	---

Fluxo máximo	2 x 228 L/min (2 x 60,2 gal/min)
--------------	----------------------------------

Bomba piloto

Tipo	Bomba da caixa de velocidades
------	-------------------------------

Fluxo máximo	17,5 L/min (5 gal/min)
--------------	------------------------

Configuração da válvula de alívio

Implemento	34,3/37,3 MPa (4973/5408 psi)
------------	----------------------------------

Circuito de deslocamento	34,3 MPa (4974 psi)
--------------------------	---------------------

Circuito de rotação	27,6 MPa (4002 psi)
---------------------	---------------------

Circuito piloto	3,9 MPa (566 psi)
-----------------	-------------------

Cilindros hidráulicos

Cilindro da lança – diâmetro x curso	Φ120 x 1320 mm (Φ4,7" x 4'4" pés/pol.)
--------------------------------------	---

Cilindro do braço – diâmetro x curso	Φ135 x 1490 mm (Φ5,3" x 5'4" pés/pol.)
--------------------------------------	---

	922F/922FN/924FDM Φ115 x 1120 mm
Cilindro do balde – diâmetro x curso	(Φ4,5" x 3'6" pés/pol.) 922FLL Φ95 x 885 mm (Φ4" x 2'11" pés/pol.)

SISTEMA ELÉTRICO

Voltagem do sistema	24 V
---------------------	------

Baterias	2 x 12 V
----------	----------

Alternador	24 V – 180 A
------------	--------------

Motor de arranque	24 V – 7,8 kW (24 V – 10 hp)
-------------------	---------------------------------

CAPACIDADES DE SERVIÇO

Depósito de combustível	400 L (105,7 gal)
-------------------------	-------------------

Óleo do motor	25 L (6,6 gal)
---------------	----------------

Transmissão final (cada)	5,5 L (1,5 gal)
--------------------------	-----------------

Transmissão da rotação	3,4 L (0,9 gal)
------------------------	-----------------

Sistema de arrefecimento	25 L (6,6 gal)
--------------------------	----------------

Reservatório hidráulico	190 L (50,2 gal)
-------------------------	------------------

Sistema hidráulico total	300 L (79,3 gal)
--------------------------	------------------

Depósito de DEF	44 L (11,6 gal)
-----------------	-----------------

DESEMPENHO SONORO

Nível de potência sonora interior (ISO 6396)	68 dB(A)
--	----------

Nível de potência sonora exterior (ISO 6395)	99 dB(A)
--	----------

TRANSMISSÃO E TRAVÕES

Descrição

Motores de pistões axiais de duas velocidades com travões de disco a óleo. Condução controlada por duas alavancas manuais com pedais.

Veloc. máx. de deslocamento	Alta: 5,6 km/h (3,5 mph) Baixa: 3,3 km/h (2,0 mph)
-----------------------------	---

Capac. subida	35°/70%
---------------	---------

Força de tração máx.	220 kN (49 458 lbs)
----------------------	---------------------

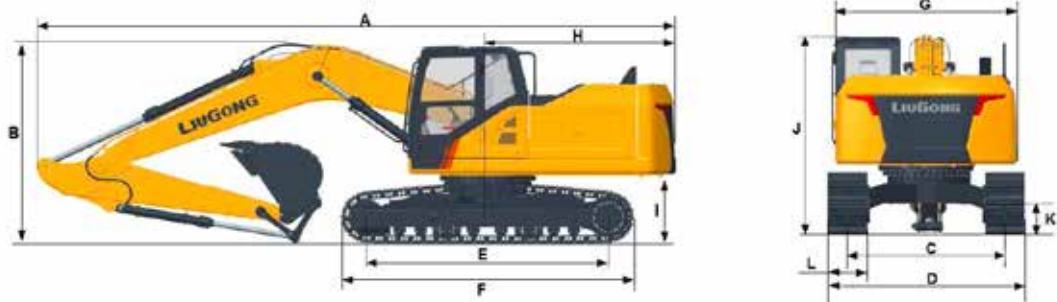

DIMENSÕES (SISTEMA MÉTRICO)	922F	922FN	924FDM	922FLL
Comprimento da lança	5710 mm	5710 mm	5710 mm	8850 mm
Comprimento do braço	2915 mm	2400 mm	3500 mm	6250 mm
A Comprimento em transporte	9620 mm	9670 mm	9660 mm	10 210 mm
B Altura em transporte (parte superior da mangueira da lança)	3000 mm	3150 mm	3250 mm	3255 mm
C Bitola da lagarta	2390 mm	2390 mm	2390 mm	2390 mm
D Largura do rasto – sapatas de 600 mm (24")	2990 mm	2990 mm	2990 mm	2990 mm
Sapatas de 700 mm (28")	3090 mm	3090 mm	3090 mm	3090 mm
Sapatas de 800 mm (32")	3190 mm	3190 mm	3190 mm	3190 mm
Sapatas de 900 mm (35")	3290 mm	3290 mm	3290 mm	3290 mm
E Comprimento até ao centro dos roletes	3650 mm	3650 mm	3650 mm	3650 mm
F Comprimento da lagarta	4445 mm	4445 mm	4445 mm	4445 mm
G Largura geral da estrutura superior	2760 mm	2760 mm	2760 mm	2760 mm
G (i) Largura superior incluindo SIPS	2875 mm	2875 mm	2875 mm	2875 mm
H Raio de rotação traseiro	2850 mm	2850 mm	2850 mm	2850 mm
I Distância do solo do contrapeso	1060 mm	1060 mm	1060 mm	1060 mm
J Altura geral da cabine	2980 mm	2980 mm	2980 mm	2980 mm
J (i) Altura da cabine incluindo halo de iluminação	3065 mm	3065 mm	3065 mm	3065 mm
J (ii) Altura da cabine incluindo proteção FOPS	3130 mm	3130 mm	3130 mm	3130 mm
K Distância do solo mín.	470 mm	470 mm	470 mm	470 mm
L Largura da sapata da lagarta	600 mm	600 mm	600 mm	800 mm



DIMENSÕES DA LANÇA			DIMENSÕES DO BRAÇO				
Lança	5710 mm	8850 mm	Braço	2915 mm	2400 mm	3500 mm	6250 mm
Comprimento A	5898 mm	9080 mm	Comprimento A	3918 mm	3375 mm	4492 mm	7350 mm
Altura B	1690 mm	1460 mm	Altura B	826 mm	820 mm	825 mm	830 mm
Largura C	622 mm	622 mm	Largura C	476 mm	476 mm	476 mm	368 mm
Largura D	788 mm	788 mm	Peso	1115 kg	1030 kg	1265 kg	1385 kg
Peso	2070 kg	2815 kg	Inclui o cilindro do balde, o sistema de ligação e o pino.				

PESOS DA MÁQUINA E PRESSÃO NO SOLO												
	922F			922FN			924FDM			922FLL		
	Peso operacional	Pressão no solo	Largura geral	Peso operacional	Pressão no solo	Largura geral	Peso operacional	Pressão no solo	Largura geral	Peso operacional	Pressão no solo	Largura geral
Largura da sapata	Lança de 5,71 m, braço de 2915 mm, balde de 1,1 m³, contrapeso de 4000 kg						Lança de 5,71 m, braço de 2915 mm, balde de 1,0 m³, contrapeso de 5000 kg			Lança de 8,85 m, braço de 6250 mm, balde de 0,45 m³, contrapeso de 5000 kg		
600 mm	22 800 kg	47,5 kPa	2990 mm	22 700 kg	47,2 kPa	2800 mm	24 320 kg	43,4 kPa	2990 mm	23 435 kg	36,6 kPa	2990 mm
700 mm	23 080 kg	41,2 kPa	3090 mm	22 980 kg	41,0 kPa	3090 mm	24 600 kg	43,9 kPa	3090 mm	23 715 kg	37 kPa	3090 mm
800 mm	23 365 kg	36,5 kPa	3190 mm	23 265 kg	36,3 kPa	3190 mm	24 885 kg	44,4 kPa	3190 mm	24 000 kg	37,5 kPa	3190 mm
900 mm	23 650 kg	32,8 kPa	3290 mm	23 550 kg	32,7 kPa	3290 mm	25 170 kg	44,9 kPa	3290 mm	24 285 kg	37,9 kPa	3290 mm

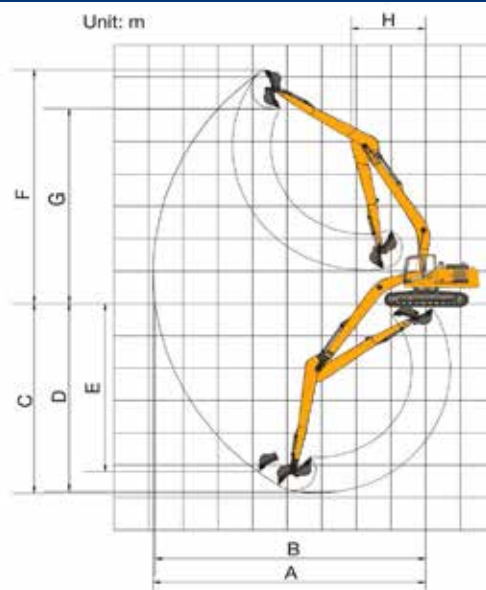
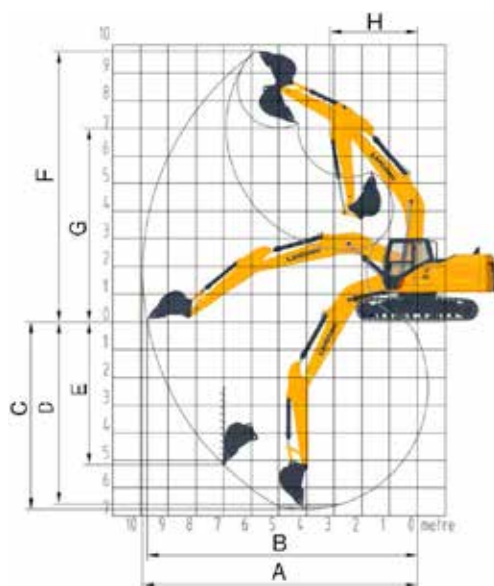

INTERVALO DE TRABALHO		922F	922F	922F	922FN	924FDM	922FLL
Comprimento da lança		5710 mm	5710 mm	5710 mm	5710 mm	5710 mm	8850 mm
Comprimento do braço		2915 mm	2400 mm	3500 mm	2915 mm	2915 mm	6250 mm
A. Alcance máx. de escavação		9870 mm	9530 mm	10 485 mm	9870 mm	9870 mm	15 635 mm
B. Alcance máx. de escavação no chão		9720 mm	9360 mm	10 325 mm	9720 mm	9720 mm	15 530 mm
C. Profundidade máx. de escavação		6700 mm	6250 mm	7345 mm	6700 mm	6700 mm	12 170 mm
D. Profundidade máx. de escavação, nível de 2,4 m (8')		6540 mm	6050 mm	7185 mm	6540 mm	6540 mm	12 070 mm
E. Profund. máx. de escavação vertical		4820 mm	5175 mm	5920 mm	4820 mm	4820 mm	9950 mm
F. Altura máx. de corte		9740 mm	9810 mm	10 200 mm	9740 mm	9740 mm	13 730 mm
G. Altura máx. de despejo		7000 mm	7010 mm	7455 mm	7000 mm	7000 mm	11 340 mm
H. Raio mín. de rotação frontal		3135 mm	3210 mm	3170 mm	3135 mm	3135 mm	4410 mm
Força de escavação do balde (ISO)	Normal	97 kN	116 kN	88 kN	97 kN	97 kN	53 kN
	Aumento de potência	105 kN	126 kN	96 kN	105 kN	105 kN	-
Força de escavação do braço (ISO)	Normal	140 kN	140 kN	140 kN	140 kN	140 kN	69 kN
	Aumento de potência	152,5 kN	152,5 kN	152,5 kN	152,5 kN	152,5 kN	-
Capacidade do balde		1,1 m ³	1,1 m ³	1,0 m ³	1,1 m ³	1,0 m ³	0,45 m ³
Raio da ponta do balde		1478 mm	1478 mm	1478 mm	1478 mm	1478 mm	1260 mm

GUIA DE SELEÇÃO DO BALDE

Tipo de balde	Capacidade	Largura de corte	Peso	Peças dos dentes	Lança de 5,71 m			Lança de 8,85 m
	m ³	mm (pés)	kg (lbs)	EA	Braço de 2915 mm	Braço de 2,4 m	Braço de 3,5 m	Braço de 6,25 m
Tipo geral	0,45	865	380	4	NA	NA	NA	B
Tipo terra	0,9	1200	737	5	B	B	B	NA
Tipo terra	1,0	1260	779	5	B	B	B	NA
Tipo terra	1,1	1330	805	5	B	B	B	NA
Tipo terra	1,2	1390	835	5	B	B	NA	NA
Tipo geral	1,0	1260	988	5	C	C	C	NA
Tipo geral	1,1	1330	1025	5	C	C	NA	NA
Tipo pedra	1,0	1300	1019	5	D	D	NA	NA
Tipo pedra	1,1	1370	1064	5	D	D	NA	NA

As recomendações são fornecidas apenas como guia, com base nas condições de funcionamento normais. Capacidade do balde baseada na ISO 7451, material empilhado com um ângulo de repouso de 1:1.

Densidade máxima do material:

A 1200 – 1300 kg/m³: Carvão, Caliche, Xisto

B 1400 – 1600 kg/m³: Terra molhada e argila, pedra calcária, arenito

C 1700 – 1800 kg/m³: Granito, areia molhada, pedra bem partida

D 1900 kg/m³: Lama molhada, minério de ferro

NA. Não aplicável

Capacidade de elevação no final do braço sem balde. Para obter a capacidade de elevação incluindo o balde, subtrair o peso do balde ou do balde com engate rápido às capacidades de elevação.

As capacidades de elevação são calculadas com a máquina numa superfície uniforme e firme.



Valor nominal de frente (Cf)



Valor nominal de lado (Cs)

1. Não tentar levantar ou segurar cargas superiores aos valores apresentados para o respetivo raio e altura de carga. O peso de todos os acessórios tem de ser subtraído às capacidades de elevação acima indicadas.
2. As cargas nominais estão em conformidade com a norma ISO 10567 relativa à classificação de capacidade de elevação de escavadoras hidráulicas. Não excedem os 87% da capacidade de elevação hidráulica ou 75% da carga de tombamento.

3. Valor nominal no gancho de elevação do balde.
4. As capacidades de elevação são calculadas com a máquina numa superfície uniforme, firme e nivelada.
5. *Indica que a carga é limitada pela capacidade hidráulica e não pela capacidade de tombamento.
6. O operador deverá familiarizar-se com as Instruções do Operador e de Manutenção antes de utilizar a máquina e deverá cumprir sempre as regras de segurança do equipamento.

CAPACIDADE DE ELEVAÇÃO (SISTEMA MÉTRICO)

922F com sapatas de 600 mm, braço de 2915 mm

A: Raio de carga
B: Altura do ponto de carga
C: Capacidade de elevação
Cf: Valor nominal de frente
Cs: Valor nominal de lado

Condições

Comprimento da lança: 5710 mm
Comprimento do braço: 2915 mm
Balde: Nenhum
Contrapeso: 4000 kg
Sapatas: Três garras de 600 mm
Unidade: kg

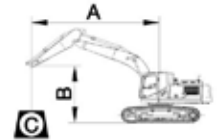

A (Unidade: m)

B (m)	3		4,5		6		7		8		ALCANCE MÁX.			
	Cf	Cs	Cf	Cs	Cf	Cs	Cf	Cs	Cf	Cs	Cf	Cs	A	
7,5	kg				*4257	*4257					*3912	*3912	6,1	
6	kg				*4554	*4554					*3853	*3853	7,2	
4,5	kg			*5733	*5733	*5037	*5037	*4739	3789			*3838	3473	7,9
3	kg			*7400	*7400	*5807	5075	*5072	3668	*4935	3324	*3785	3135	8,3
1,5	kg			*8973	7033	*6609	4789	*5474	3529	*5231	3221	*3928	3000	8,4
0	kg	*6059	*6059	*9847	6699	*7191	4582	5671	3421	5181	3141	*4458	3040	8,2
-1,5	kg	*10 202	*10 202	*9981	6597	*7385	4488	5628	3381			5434	3275	7,7
-3	kg	*13 382	12 539	*9414	6658	*7010	4518					*5983	3873	6,8
-4,5	kg	*10 877	*10 877	*7790	6894							*6290	5402	5,4

922F com sapatas de 700 mm, braço de 2915 mm

A: Raio de carga
B: Altura do ponto de carga
C: Capacidade de elevação
Cf: Valor nominal de frente
Cs: Valor nominal de lado

Condições

Comprimento da lança: 5710 mm
Comprimento do braço: 2915 mm
Balde: Nenhum
Contrapeso: 4000 kg
Sapatas: Três garras de 700 mm
Unidade: kg

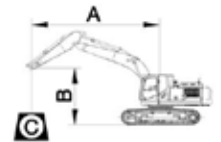

A (Unidade: m)

B (m)	3		4,5		6		7,5		8		Alcance máx.			
	Cf	Cs	Cf	Cs	Cf	Cs	Cf	Cs	Cf	Cs	Cf	Cs	A	
7,5	kg				*4260	*4260					*3916	*3916	6,1	
6	kg				*4592	*4592					*3858	*3858	7,2	
4,5	kg			*5783	*5783	*5079	*5079	*4774	3874			*3843	3555	7,9
3	kg			*7458	*7458	*5852	5187	*5109	3756	*4970	3405	*3791	3213	8,3
1,5	kg			*9033	7199	*6655	4904	*5511	3618	*5265	3303	*3935	3077	8,4
0	kg	*6062	*6062	*9906	6865	*7236	4697	5781	3508	5281	3222	*4467	3118	8,2
-1,5	kg	*10 205	*10 205	*10 033	6758	*7426	4601	5733	3466			*5446	3357	7,7
-3	kg	*13 437	12 804	*9457	6811	*7045	4625					*6012	3963	6,8
-4,5	kg	*10 917	*10 917	*7823	7035							*6316	5512	5,4

Capacidade de elevação no final do braço sem balde. Para obter a capacidade de elevação incluindo o balde, subtrair o peso do balde ou do balde com engate rápido às capacidades de elevação.

As capacidades de elevação são calculadas com a máquina numa superfície uniforme e firme.



Valor nominal de frente (Cf)



Valor nominal de lado (Cs)

1. Não tentar levantar ou segurar cargas superiores aos valores apresentados para o respetivo raio e altura de carga. O peso de todos os acessórios tem de ser subtraído às capacidades de elevação acima indicadas.
2. As cargas nominais estão em conformidade com a norma ISO 10567 relativa à classificação de capacidade de elevação de escavadoras hidráulicas. Não excedem os 87% da capacidade de elevação hidráulica ou 75% da carga de tombamento.

3. Valor nominal no gancho de elevação do balde.
4. As capacidades de elevação são calculadas com a máquina numa superfície uniforme, firme e nivelada.
5. *Indica que a carga é limitada pela capacidade hidráulica e não pela capacidade de tombamento.
6. O operador deverá familiarizar-se com as Instruções do Operador e de Manutenção antes de utilizar a máquina e deverá cumprir sempre as regras de segurança do equipamento.

CAPACIDADE DE ELEVAÇÃO (SISTEMA MÉTRICO)

922F com sapatas de 800 mm, braço de 2915 mm

A: Raio de carga
B: Altura do ponto de carga
C: Capacidade de elevação
Cf: Valor nominal de frente
Cs: Valor nominal de lado

Condições

Comprimento da lança: 5710 mm
Comprimento do braço: 2915 mm
Balde: Nenhum
Contrapeso: 4000 kg
Sapatos: Três garras de 800 mm
Unidade: kg

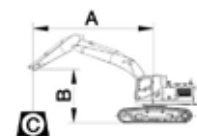

A (Unidade: m)

B (m)	3		4,5		6		7,5		8		Alcance máx.			
	Cf	Cs	Cf	Cs	Cf	Cs	Cf	Cs	Cf	Cs	Cf	Cs	A	
7,5	kg				*4260	*4260					*3916	*3916	6,1	
6	kg				*4592	*4592					*3858	*3858	7,2	
4,5	kg		*5783	*5783	*5079	*5079	*4774	3943			*3843	3619	7,9	
3	kg		*7458	*7458	*5852	5277	*5109	3824	*4970	3469	*3791	3274	8,3	
1,5	kg		*9033	7330	*6655	4994	*5511	3686	*5265	3366	*3935	3137	8,4	
0	kg	*6062	*6062	*9906	6995	*7236	4787	*5813	3577	5372	3285	*4467	3180	8,2
-1,5	kg	*10 205	*10 205	*10 033	6888	*7426	4691	*5824	3534			*5446	3423	7,7
-3	kg	*13 437	13 043	*9457	6941	*7045	4715					*6012	4040	6,8
-4,5	kg	*10 917	*10 917	*7823	7165							*6316	5615	5,4

922F com sapatas de 900 mm, braço de 2915 mm

A: Raio de carga
B: Altura do ponto de carga
C: Capacidade de elevação
Cf: Valor nominal de frente
Cs: Valor nominal de lado

Condições

Comprimento da lança: 5710 mm
Comprimento do braço: 2915 mm
Balde: Nenhum
Contrapeso: 4000 kg
Sapatos: Três garras de 900 mm
Unidade: kg

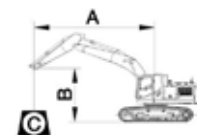

A (Unidade: m)

B (m)	3		4,5		6		7,5		8		Alcance máx.			
	Cf	Cs	Cf	Cs	Cf	Cs	Cf	Cs	Cf	Cs	Cf	Cs	A	
7,5	kg				*4260	*4260					*3916	*3916	6,1	
6	kg				*4592	*4592					*3858	*3858	7,2	
4,5	kg		*5783	*5783	*5079	*5079	*4774	4011			*3843	3683	7,9	
3	kg		*7458	*7458	*5852	5367	*5109	3892	*4970	3532	*3791	3334	8,3	
1,5	kg		*9033	7460	*6655	5083	*5511	3754	*5265	3429	*3935	3197	8,4	
0	kg	*6062	*6062	*9906	7125	*7236	4876	*5813	3645	5463	3348	*4467	3241	8,2
-1,5	kg	*10 205	*10 205	*10 033	7018	*7426	4780	*5824	3602			*5446	3489	7,7
-3	kg	*13 437	13 281	*9457	7071	*7045	4804					*6012	4116	6,8
-4,5	kg	*10 917	*10 917	*7823	7295							*6316	5717	5,4

Capacidade de elevação no final do braço sem balde. Para obter a capacidade de elevação incluindo o balde, subtrair o peso do balde ou do balde com engate rápido às capacidades de elevação.

As capacidades de elevação são calculadas com a máquina numa superfície uniforme e firme.



Valor nominal de frente (Cf)



Valor nominal de lado (Cs)

1. Não tentar levantar ou segurar cargas superiores aos valores apresentados para o respetivo raio e altura de carga. O peso de todos os acessórios tem de ser subtraído às capacidades de elevação acima indicadas.
2. As cargas nominais estão em conformidade com a norma ISO 10567 relativa à classificação de capacidade de elevação de escavadoras hidráulicas. Não excedem os 87% da capacidade de elevação hidráulica ou 75% da carga de tombamento.

3. Valor nominal no gancho de elevação do balde.
4. As capacidades de elevação são calculadas com a máquina numa superfície uniforme, firme e nivelada.
5. *Indica que a carga é limitada pela capacidade hidráulica e não pela capacidade de tombamento.
6. O operador deverá familiarizar-se com as Instruções do Operador e de Manutenção antes de utilizar a máquina e deverá cumprir sempre as regras de segurança do equipamento.

CAPACIDADE DE ELEVAÇÃO (SISTEMA MÉTRICO)

922F com sapatas de 600 mm, braço de 2400 mm

A: Raio de carga
B: Altura do ponto de carga
C: Capacidade de elevação
Cf: Valor nominal de frente
Cs: Valor nominal de lado

Condições

Comprimento da lança: 5710 mm
Comprimento do braço: 2400 mm
Balde: Nenhum
Contrapeso: 4000 kg
Sapatos: Três garras de 600 mm
Unidade: kg

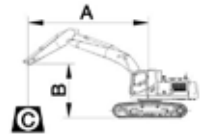

A (Unidade: m)

B (m)	3		4,5		6		7,5		8		Alcance máx.		
	Cf	Cs	Cf	Cs	Cf	Cs	Cf	Cs	Cf	Cs	Cf	Cs	A
7,5	kg										*5316	*5316	5,6
6	kg				*5114	*5114					*5170	4453	6,8
4,5	kg	*8953	*8953	*6487	*6487	*5542	5315				*5218	3763	7,5
3	kg			*8160	7520	*6272	5058	*5448	3679		*5344	3398	7,9
1,5	kg			*9574	7005	*6999	4808	*5774	3566		5291	3258	8
0	kg			*10 163	6767	*7459	4642	5722	3485		5422	3315	7,8
-1,5	kg	*9608	*9608	*10 022	6726	*7481	4585				5930	3598	7,3
-3	kg	*12 578	*12 578	*9152	6826	*6776	4658				*6145	4317	6,4
-4,5	kg	*9532	*9532	*6836	*6836						*6031	*6031	4,9

922F com sapatas de 600 mm, braço de 3500 mm

A: Raio de carga
B: Altura do ponto de carga
C: Capacidade de elevação
Cf: Valor nominal de frente
Cs: Valor nominal de lado

Condições

Comprimento da lança: 5710 mm
Comprimento do braço: 3500 mm
Balde: Nenhum
Contrapeso: 4000 kg
Sapatos: Três garras de 600 mm
Unidade: kg

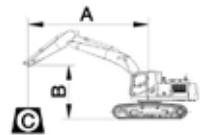

A (Unidade: m)

B (m)	3		4,5		6		7,5		8		Alcance máx.			
	Cf	Cs	Cf	Cs	Cf	Cs	Cf	Cs	Cf	Cs	Cf	Cs	A	
7,5	kg				*3925	*3925					*3214	*3214	6,8	
6	kg				*3996	*3996	*3930	3920			*2822	*2822	7,9	
4,5	kg				*4510	*4510	*4300	3845	*4278	3457	*2965	*2965	8,5	
3	kg	*9916	*9916	*6575	*6575	*5310	5147	*4694	3696	*4569	3347	*3245	2870	8,8
1,5	kg	*6445	*6445	*8281	7137	*6180	4817	*5158	3528	*4936	3215	*3355	2742	8,9
0	kg	*6857	*6857	*9428	6685	*6880	4559	*5551	3387	5149	3103	*3834	2767	8,7
-1,5	kg	*9575	*9575	*9853	6495	*7240	4417	5557	3309	5088	3048	*4057	2912	8,3
-3	kg	*13 665	12 201	*9594	6494	*7124	4398					*5321	3331	7,5
-4,5	kg	*12 080	*12 080	*8481	6664	*6160	4535					*5716	4277	6,3

Capacidade de elevação no final do braço sem balde.
Para obter a capacidade de elevação incluindo o balde, subtrair o peso do balde ou do balde com engate rápido às capacidades de elevação.

As capacidades de elevação são calculadas com a máquina numa superfície uniforme e firme.



Valor nominal de frente (Cf)



Valor nominal de lado (Cs)

1. Não tentar levantar ou segurar cargas superiores aos valores apresentados para o respetivo raio e altura de carga. O peso de todos os acessórios tem de ser subtraído às capacidades de elevação acima indicadas.
2. As cargas nominais estão em conformidade com a norma ISO 10567 relativa à classificação de capacidade de elevação de escavadoras hidráulicas. Não excedem os 87% da capacidade de elevação hidráulica ou 75% da carga de tombamento.

3. Valor nominal no gancho de elevação do balde.
4. As capacidades de elevação são calculadas com a máquina numa superfície uniforme, firme e nivelada.
5. *Indica que a carga é limitada pela capacidade hidráulica e não pela capacidade de tombamento.
6. O operador deverá familiarizar-se com as Instruções do Operador e de Manutenção antes de utilizar a máquina e deverá cumprir sempre as regras de segurança do equipamento.

CAPACIDADE DE ELEVAÇÃO (SISTEMA MÉTRICO)

922FN com sapatas de 600 mm, braço de 2915 mm

Condições

Comprimento da lança: 5710 mm
Comprimento do braço: 2915 mm
Balde: Nenhum
Contrapeso: 4000 kg
Sapatos: Três garras de 600 mm
Unidade: kg

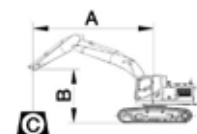

		A (Unidade: m)										Alcance máx.		
B (m)		3		4,5		6		7,5		8		Cf	Cs	A
		Cf	Cs	Cf	Cs	Cf	Cs	Cf	Cs	Cf	Cs			
7,5	kg					*4260	*4260					*3916	*3916	6,1
6	kg					*4592	*4592					*3858	3777	7,2
4,5	kg			*5783	*5783	*5079	4927	*4774	3485			*3843	3192	7,9
3	kg			*7458	6950	*5852	4653	*5109	3368	*4970	3050	*3791	2875	8,3
1,5	kg			*9033	6373	*6655	4375	*5511	3232	5255	2949	*3935	2746	8,4
0	kg	*6062	*6062	*9906	6047	*7236	4172	5656	3124	5166	2869	*4467	2777	8,2
-1,5	kg	*10 205	*10 205	*10 033	5943	*7426	4077	5608	3082			5414	2986	7,7
-3	kg	*13 437	11 044	*9457	5995	*7045	4101					*6012	3524	6,8
-4,5	kg	*10 917	*10 917	*7823	6213							*6316	4896	5,4

922FN com sapatas de 700 mm, braço de 2915 mm

Condições

Comprimento da lança: 5710 mm
Comprimento do braço: 2915 mm
Balde: Nenhum
Contrapeso: 4000 kg
Sapatos: Três garras de 700 mm
Unidade: kg

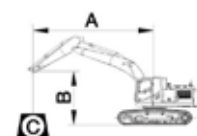

		A (Unidade: m)										Alcance máx.		
B (m)		3		4,5		6		7,5		8		Cf	Cs	A
		Cf	Cs	Cf	Cs	Cf	Cs	Cf	Cs	Cf	Cs			
7,5	kg					*4260	*4260					*3916	*3916	6,1
6	kg					*4592	*4592					*3858	3844	7,2
4,5	kg			*5783	*5783	*5079	5010	*4774	3548			*3843	3252	7,9
3	kg			*7458	7070	*5852	4736	*5109	3431	*4970	3109	*3791	2932	8,3
1,5	kg			*9033	6492	*6655	4458	*5511	3295	*5265	3008	*3935	2802	8,4
0	kg	*6062	*6062	*9906	6167	*7236	4255	5754	3188	5256	2928	*4467	2834	8,2
-1,5	kg	*10 205	*10 205	*10 033	6063	*7426	4160	5707	3146			*5446	3048	7,7
-3	kg	*13 437	11 259	*9457	6115	*7045	4184					*6012	3595	6,8
-4,5	kg	*10 917	*10 917	*7823	6332							*6316	4990	5,4

Capacidade de elevação no final do braço sem balde. Para obter a capacidade de elevação incluindo o balde, subtrair o peso do balde ou do balde com engate rápido às capacidades de elevação.

As capacidades de elevação são calculadas com a máquina numa superfície uniforme e firme.



Valor nominal de frente (Cf)



Valor nominal de lado (Cs)

1. Não tentar levantar ou segurar cargas superiores aos valores apresentados para o respetivo raio e altura de carga. O peso de todos os acessórios tem de ser subtraído às capacidades de elevação acima indicadas.
2. As cargas nominais estão em conformidade com a norma ISO 10567 relativa à classificação de capacidade de elevação de escavadoras hidráulicas. Não excedem os 87% da capacidade de elevação hidráulica ou 75% da carga de tombamento.

3. Valor nominal no gancho de elevação do balde.
4. As capacidades de elevação são calculadas com a máquina numa superfície uniforme, firme e nivelada.
5. *Indica que a carga é limitada pela capacidade hidráulica e não pela capacidade de tombamento.
6. O operador deverá familiarizar-se com as Instruções do Operador e de Manutenção antes de utilizar a máquina e deverá cumprir sempre as regras de segurança do equipamento.

CAPACIDADE DE ELEVAÇÃO (SISTEMA MÉTRICO)

922FN com sapatas de 800 mm, braço de 2915 mm

A: Raio de carga
B: Altura do ponto de carga
C: Capacidade de elevação
Cf: Valor nominal de frente
Cs: Valor nominal de lado

Condições

Comprimento da lança: 5710 mm
Comprimento do braço: 2915 mm
Balde: Nenhum
Contrapeso: 4000 kg
Sapatas: Três garras de 800 mm
Unidade: kg

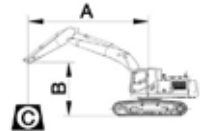

A (Unidade: m)

B (m)	3		4,5		6		7,5		8		Alcance máx.			
	Cf	Cs	Cf	Cs	Cf	Cs	Cf	Cs	Cf	Cs	Cf	Cs	A	
7,5	kg				*4260	*4260					*3916	*3916	6,1	
6	kg				*4592	*4592					*3858	*3858	7,2	
4,5	kg		*5783	*5783	*5079	*5079	*4774	3613			*3843	3313	7,9	
3	kg		*7458	7191	*5852	4820	*5109	3496	*4970	3169	*3791	2989	8,3	
1,5	kg		*9033	6614	*6655	4542	*5511	3359	*5265	3068	*3935	2858	8,4	
0	kg	*6062	*6062	*9906	6288	*7236	4339	*5813	3252	5348	2988	*4467	2892	8,2
-1,5	kg	*10 205	*10 205	*10 033	6184	*7426	4245	5807	3210			*5446	3110	7,7
-3	kg	*13 437	11 475	*9457	6236	*7045	4268					*6012	3667	6,8
-4,5	kg	*10 917	*10 917	*7823	6453							*6316	5086	5,4

922FN com sapatas de 900 mm, braço de 2915 mm

A: Raio de carga
B: Altura do ponto de carga
C: Capacidade de elevação
Cf: Valor nominal de frente
Cs: Valor nominal de lado

Condições

Comprimento da lança: 5710 mm
Comprimento do braço: 2915 mm
Balde: Nenhum
Contrapeso: 4000 kg
Sapatas: Três garras de 900 mm
Unidade: kg

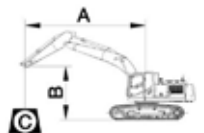

A (Unidade: m)

B (m)	3		4,5		6		7,5		8		Alcance máx.			
	Cf	Cs	Cf	Cs	Cf	Cs	Cf	Cs	Cf	Cs	Cf	Cs	A	
7,5	kg				*4260	*4260					*3916	*3916	6,1	
6	kg				*4592	*4592					*3858	*3858	7,2	
4,5	kg		*5783	*5783	*5079	*5079	*4774	3677			*3843	3373	7,9	
3	kg		*7458	7312	*5852	4904	*5109	3560	*4970	3228	*3791	3046	8,3	
1,5	kg		*9033	6734	*6655	4625	*5511	3424	*5265	3127	*3935	2914	8,4	
0	kg	*6062	*6062	*9906	6409	*7236	4423	*5813	3316	5440	3047	*4467	2950	8,2
-1,5	kg	*10 205	*10 205	*10 033	6305	*7426	4328	*5824	3274			*5446	3172	7,7
-3	kg	*13 437	11 691	*9457	6356	*7045	4352					*6012	3739	6,8
-4,5	kg	*10 917	*10 917	*7823	6574							*6316	5181	5,4

Capacidade de elevação no final do braço sem balde.
Para obter a capacidade de elevação incluindo o balde, subtrair o peso do balde ou do balde com engate rápido às capacidades de elevação.

As capacidades de elevação são calculadas com a máquina numa superfície uniforme e firme.



Valor nominal de frente (Cf)



Valor nominal de lado (Cs)

1. Não tentar levantar ou segurar cargas superiores aos valores apresentados para o respetivo raio e altura de carga. O peso de todos os acessórios tem de ser subtraído às capacidades de elevação acima indicadas.
2. As cargas nominais estão em conformidade com a norma ISO 10567 relativa à classificação de capacidade de elevação de escavadoras hidráulicas. Não excedem os 87% da capacidade de elevação hidráulica ou 75% da carga de tombamento.

3. Valor nominal no gancho de elevação do balde.
4. As capacidades de elevação são calculadas com a máquina numa superfície uniforme, firme e nivelada.
5. *Indica que a carga é limitada pela capacidade hidráulica e não pela capacidade de tombamento.
6. O operador deverá familiarizar-se com as Instruções do Operador e de Manutenção antes de utilizar a máquina e deverá cumprir sempre as regras de segurança do equipamento.

CAPACIDADE DE ELEVAÇÃO (SISTEMA MÉTRICO)

924FDM com sapatas de 600 mm, braço de 2915 mm

A: Raio de carga
B: Altura do ponto de carga
C: Capacidade de elevação
Cf: Valor nominal de frente
Cs: Valor nominal de lado

Condições

Comprimento da lança: 5710 mm
Comprimento do braço: 2915 mm
Balde: Nenhum
Contrapeso: 5000 kg
Sapatos: Três garras de 600 mm
Unidade: kg

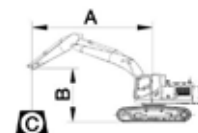

A (Unidade: m)

B (m)	3		4,5		6		7,5		8		Alcance máx.			
	Cf	Cs	Cf	Cs	Cf	Cs	Cf	Cs	Cf	Cs	Cf	Cs	A	
7,5	kg				*4260	*4260					*3916	*3916	6,1	
6	kg				*4592	*4592					*3858	*3858	7,2	
4,5	kg		*5783	*5783	*5079	*5079	*4774	4047			*3843	3717	7,9	
3	kg		*7458	*7458	*5852	5414	*5109	3928	*4970	3565	*3791	3366	8,3	
1,5	kg		*9033	7529	*6655	5130	*5511	3790	*5265	3463	*3935	3228	8,4	
0	kg	*6062	*6062	*9906	7194	*7236	4924	*5813	3681	*5473	3382	*4467	3274	8,2
-1,5	kg	*10 205	*10 205	*10 033	7087	*7426	4827	*5824	3638			*5446	3524	7,7
-3	kg	*13 437	13 407	*9457	7140	*7045	4851					*6012	4157	6,8
-4,5	kg	*10 917	*10 917	*7823	7364							*6316	5771	5,4

924FDM com sapatas de 700 mm, braço de 2915 mm

A: Raio de carga
B: Altura do ponto de carga
C: Capacidade de elevação
Cf: Valor nominal de frente
Cs: Valor nominal de lado

Condições

Comprimento da lança: 5710 mm
Comprimento do braço: 2915 mm
Balde: Nenhum
Contrapeso: 5000 kg
Sapatos: Três garras de 700 mm
Unidade: kg

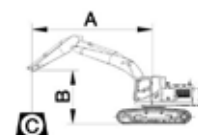

A (Unidade: m)

B (m)	3		4,5		6		7,5		8		Alcance máx.			
	Cf	Cs	Cf	Cs	Cf	Cs	Cf	Cs	Cf	Cs	Cf	Cs	A	
7,5	kg				*4257	*4257					*3912	*3912	6,1	
6	kg				*4554	*4554					*3853	*3853	7,2	
4,5	kg		*5733	*5733	*5037	*5037	*4739	4176			*3838	3838	7,9	
3	kg		*7400	*7400	*5807	5583	*5072	4056	*4935	3683	*3785	3479	8,3	
1,5	kg		*8973	7772	*6609	5297	*5474	3917	*5231	3580	*3928	3339	8,4	
0	kg	*6059	*6059	*9847	7438	*7191	5090	*5777	3808	*5441	3500	*4458	3389	8,2
-1,5	kg	*10 202	*10 202	*9981	7336	*7385	4996	*5793	3768			*5436	3650	7,7
-3	kg	*13 382	*13 382	*9414	7397	*7010	5026					*5983	4308	6,8
-4,5	kg	*10 877	*10 877	*7790	7633							*6290	5982	5,4

Capacidade de elevação no final do braço sem balde. Para obter a capacidade de elevação incluindo o balde, subtrair o peso do balde ou do balde com engate rápido às capacidades de elevação.

As capacidades de elevação são calculadas com a máquina numa superfície uniforme e firme.



Valor nominal de frente (Cf)



Valor nominal de lado (Cs)

1. Não tentar levantar ou segurar cargas superiores aos valores apresentados para o respetivo raio e altura de carga. O peso de todos os acessórios tem de ser subtraído às capacidades de elevação acima indicadas.
2. As cargas nominais estão em conformidade com a norma ISO 10567 relativa à classificação de capacidade de elevação de escavadoras hidráulicas. Não excedem os 87% da capacidade de elevação hidráulica ou 75% da carga de tombamento.

3. Valor nominal no gancho de elevação do balde.
4. As capacidades de elevação são calculadas com a máquina numa superfície uniforme, firme e nivelada.
5. *Indica que a carga é limitada pela capacidade hidráulica e não pela capacidade de tombamento.
6. O operador deverá familiarizar-se com as Instruções do Operador e de Manutenção antes de utilizar a máquina e deverá cumprir sempre as regras de segurança do equipamento.

CAPACIDADE DE ELEVAÇÃO (SISTEMA MÉTRICO)

924FDM com sapatas de 800 mm, braço de 2915 mm

A: Raio de carga
B: Altura do ponto de carga
C: Capacidade de elevação
Cf: Valor nominal de frente
Cs: Valor nominal de lado

Condições

Comprimento da lança: 5710 mm
Comprimento do braço: 2915 mm
Balde: Nenhum
Contrapeso: 5000 kg
Sapatas: Três garras de 800 mm
Unidade: kg

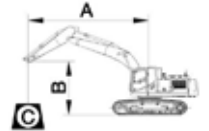

A (Unidade: m)

B (m)	3		4,5		6		7,5		8		Alcance máx.			
	Cf	Cs	Cf	Cs	Cf	Cs	Cf	Cs	Cf	Cs	Cf	Cs	A	
7,5	kg				*4260	*4260					*3916	*3916	6,1	
6	kg				*4592	*4592					*3858	*3858	7,2	
4,5	kg		*5783	*5783	*5079	*5079	*4774	4183			*3843	*3843	7,9	
3	kg		*7458	*7458	*5852	5593	*5109	4065	*4970	3692	*3791	3487	8,3	
1,5	kg		*9033	7789	*6655	5309	*5511	3926	*5265	3589	*3935	3348	8,4	
0	kg	*6062	*6062	*9906	7454	*7236	5102	*5813	3817	*5473	3508	*4467	3396	8,2
-1,5	kg	*10 205	*10 205	*10 033	7347	*7426	5006	*5824	3775			*5446	3656	7,7
-3	kg	*13 437	*13 437	*9457	7400	*7045	5030					*6012	4310	6,8
-4,5	kg	*10 917	*10 917	*7823	7624							*6316	5975	5,4

924FDM com sapatas de 900 mm, braço de 2915 mm

A: Raio de carga
B: Altura do ponto de carga
C: Capacidade de elevação
Cf: Valor nominal de frente
Cs: Valor nominal de lado

Condições

Comprimento da lança: 5710 mm
Comprimento do braço: 2915 mm
Balde: Nenhum
Contrapeso: 5000 kg
Sapatas: Três garras de 900 mm
Unidade: kg

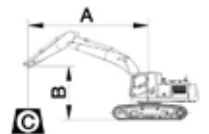

A (Unidade: m)

B (m)	3		4,5		6		7,5		8		Alcance máx.			
	Cf	Cs	Cf	Cs	Cf	Cs	Cf	Cs	Cf	Cs	Cf	Cs	A	
7,5	kg				*4260	*4260					*3916	*3916	6,1	
6	kg				*4592	*4592					*3858	*3858	7,2	
4,5	kg		*5783	*5783	*5079	*5079	*4774	4251			*3843	*3843	7,9	
3	kg		*7458	*7458	*5852	5682	*5109	4133	*4970	3755	*3791	3547	8,3	
1,5	kg		*9033	7918	*6655	5398	*5511	3994	*5265	3652	*3935	3407	8,4	
0	kg	*6062	*6062	*9906	7584	*7236	5192	*5813	3885	*5473	3571	*4467	3457	8,2
-1,5	kg	*10 205	*10 205	*10 033	7477	*7426	5095	*5824	3843			*5446	3722	7,7
-3	kg	*13 437	*13 437	*9457	7530	*7045	5119					*6012	4387	6,8
-4,5	kg	*10 917	*10 917	*7823	7754							*6316	6077	5,4

Capacidade de elevação no final do braço sem balde. Para obter a capacidade de elevação incluindo o balde, subtrair o peso do balde ou do balde com engate rápido às capacidades de elevação.

As capacidades de elevação são calculadas com a máquina numa superfície uniforme e firme.



Valor nominal de frente (Cf)



Valor nominal de lado (Cs)

1. Não tentar levantar ou segurar cargas superiores aos valores apresentados para o respetivo raio e altura de carga. O peso de todos os acessórios tem de ser subtraído às capacidades de elevação acima indicadas.
2. As cargas nominais estão em conformidade com a norma ISO 10567 relativa à classificação de capacidade de elevação de escavadoras hidráulicas. Não excedem os 87% da capacidade de elevação hidráulica ou 75% da carga de tombamento.

3. Valor nominal no gancho de elevação do balde.
4. As capacidades de elevação são calculadas com a máquina numa superfície uniforme, firme e nivelada.
5. *Indica que a carga é limitada pela capacidade hidráulica e não pela capacidade de tombamento.
6. O operador deverá familiarizar-se com as Instruções do Operador e de Manutenção antes de utilizar a máquina e deverá cumprir sempre as regras de segurança do equipamento.

CAPACIDADE DE ELEVAÇÃO (SISTEMA MÉTRICO)

922FLL com sapatas de 600 mm, braço de 6250 mm

A: Raio de carga
B: Altura do ponto de carga
C: Capacidade de elevação
Cf: Valor nominal de frente
Cs: Valor nominal de lado

Condições

Comprimento da lança: 8850 mm
Comprimento do braço: 6250 mm
Balde: Nenhum
Contrapeso: 5000 kg
Sapatos: Três garras de 600 mm
Unidade: kg

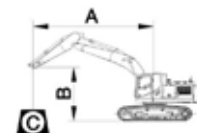

A (Unidade: m)

B (m)	A (Unidade: m)										Alcance máx.		
	3		4,5		6		7,5		8		Cf	Cs	A
	Cf	Cs	Cf	Cs	Cf	Cs	Cf	Cs	Cf	Cs	Cf	Cs	A
7,5 kg											*1884	1645	13,1
6 kg											*1842	1460	13,7
4,5 kg							*2634	*2634	*2536	*2536	*1842	1332	14,1
3 kg			*5181	*5181	*3805	*3805	*3098	*3098	*2935	*2935	*1919	1250	14,3
1,5 kg			*6576	6343	*4572	4459	*3572	3338	*3345	3058	*2102	1205	14,3
0 kg	*2697	*2697	*6259	5638	*5197	3991	*3993	3032	*3716	2791	2151	1179	14,2
-1,5 kg	*3762	*3762	*6393	5329	*5617	3701	*4318	2812	*4012	2593	2184	1188	13,9
-3 kg	*4971	*4971	*7305	5231	*5839	3555	*4529	2678	*4210	2468	2253	1221	13,5
-4,5 kg	*6317	*6317	*7940	5254	*5885	3512	*4615	2619	*4298	2410	2415	1311	12,8

922FLL com sapatas de 700 mm, braço de 6250 mm

A: Raio de carga
B: Altura do ponto de carga
C: Capacidade de elevação
Cf: Valor nominal de frente
Cs: Valor nominal de lado

Condições

Comprimento da lança: 8850 mm
Comprimento do braço: 6250 mm
Balde: Nenhum
Contrapeso: 5000 kg
Sapatos: Três garras de 700 mm
Unidade: kg

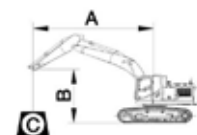

A (Unidade: m)

B (m)	A (Unidade: m)										Alcance máx.		
	3		4,5		6		7,5		8		Cf	Cs	A
	Cf	Cs	Cf	Cs	Cf	Cs	Cf	Cs	Cf	Cs	Cf	Cs	A
7,5 kg											*1884	1681	13,1
6 kg											*1842	1494	13,7
4,5 kg							*2634	*2634	*2536	*2536	*1842	1365	14,1
3 kg			*5181	*5181	*3805	*3805	*3098	*3098	*2935	*2935	*1919	1282	14,3
1,5 kg			*6576	6472	*4572	4548	*3572	3405	*3345	3121	*2102	1238	14,3
0 kg	*2697	*2697	*6259	5767	*5197	4080	*3993	3100	*3716	2854	2196	1212	14,2
-1,5 kg	*3762	*3762	*6393	5458	*5617	3790	*4318	2880	*4012	2656	2231	1221	13,9
-3 kg	*4971	*4971	*7305	5361	*5839	3644	*4529	2746	*4210	2531	2301	1255	13,5
-4,5 kg	*6317	*6317	*7940	5383	*5885	3601	*4615	2687	*4298	2472	2466	1348	12,8

Capacidade de elevação no final do braço sem balde. Para obter a capacidade de elevação incluindo o balde, subtrair o peso do balde ou do balde com engate rápido às capacidades de elevação.

As capacidades de elevação são calculadas com a máquina numa superfície uniforme e firme.



Valor nominal de frente (Cf)



Valor nominal de lado (Cs)

1. Não tentar levantar ou segurar cargas superiores aos valores apresentados para o respetivo raio e altura de carga. O peso de todos os acessórios tem de ser subtraído às capacidades de elevação acima indicadas.
2. As cargas nominais estão em conformidade com a norma ISO 10567 relativa à classificação de capacidade de elevação de escavadoras hidráulicas. Não excedem os 87% da capacidade de elevação hidráulica ou 75% da carga de tombamento.

3. Valor nominal no gancho de elevação do balde.
4. As capacidades de elevação são calculadas com a máquina numa superfície uniforme, firme e nivelada.
5. *Indica que a carga é limitada pela capacidade hidráulica e não pela capacidade de tombamento.
6. O operador deverá familiarizar-se com as Instruções do Operador e de Manutenção antes de utilizar a máquina e deverá cumprir sempre as regras de segurança do equipamento.

CAPACIDADE DE ELEVAÇÃO (SISTEMA MÉTRICO)

922FLL com sapatas de 800 mm, braço de 6250 mm

Condições

Comprimento da lança: 8850 mm
 Comprimento do braço: 6250 mm
 Balde: Nenhum
 Contrapeso: 5000 kg
 Sapatas: Três garras de 800 mm
 Unidade: kg

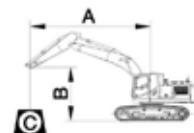

A: Raio de carga
 B: Altura do ponto de carga
 C: Capacidade de elevação
 Cf: Valor nominal de frente
 Cs: Valor nominal de lado

A (Unidade: m)

B (m)	A (Unidade: m)										Alcance máx.		
	3		4,5		6		7,5		8		Cf	Cs	A
	Cf	Cs	Cf	Cs	Cf	Cs	Cf	Cs	Cf	Cs	Cf	Cs	A
7,5 kg											*1884	1717	13,1
6 kg											*1842	1529	13,7
4,5 kg							*2634	*2634	*2536	*2536	*1842	1399	14,1
3 kg			*5181	*5181	*3805	*3805	*3098	*3098	*2935	*2935	*1919	1315	14,3
1,5 kg			*6576	*6576	*4572	*4572	*3572	3474	*3345	3184	*2102	1271	14,3
0 kg	*2697	*2697	*6259	5898	*5197	4170	*3993	3168	*3716	2918	*2206	1245	14,2
-1,5 kg	*3762	*3762	*6393	5589	*5617	3880	*4318	2948	*4012	2719	2278	1255	13,9
-3 kg	*4971	*4971	*7305	5491	*5839	3734	*4529	2814	*4210	2594	2350	1291	13,5
-4,5 kg	*6317	*6317	*7940	5514	*5885	3691	*4615	2755	*4298	2536	2517	1385	12,8

922FLL com sapatas de 900 mm, braço de 6250 mm

Condições

Comprimento da lança: 8850 mm
 Comprimento do braço: 6250 mm
 Balde: Nenhum
 Contrapeso: 5000 kg
 Sapatas: Três garras de 900 mm
 Unidade: kg

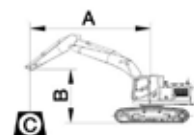

A: Raio de carga
 B: Altura do ponto de carga
 C: Capacidade de elevação
 Cf: Valor nominal de frente
 Cs: Valor nominal de lado

A (Unidade: m)

B (m)	A (Unidade: m)										Alcance máx.		
	3		4,5		6		7,5		8		Cf	Cs	A
	Cf	Cs	Cf	Cs	Cf	Cs	Cf	Cs	Cf	Cs	Cf	Cs	A
7,5 kg											*1884	1753	13,1
6 kg											*1842	1563	13,7
4,5 kg							*2634	*2634	*2536	*2536	*1842	1432	14,1
3 kg			*5181	*5181	*3805	*3805	*3098	*3098	*2935	*2935	*1919	1348	14,3
1,5 kg			*6576	*6576	*4572	*4572	*3572	3542	*3345	3247	*2102	1303	14,3
0 kg	*2697	*2697	*6259	6028	*5197	4259	*3993	3236	*3716	2981	*2206	1278	14,2
-1,5 kg	*3762	*3762	*6393	5718	*5617	3969	*4318	3016	*4012	2783	*2301	1289	13,9
-3 kg	*4971	*4971	*7305	5621	*5839	3823	*4529	2882	*4210	2657	*2396	1325	13,5
-4,5 kg	*6317	*6317	*7940	5644	*5885	3780	*4615	2823	*4298	2599	*2527	1422	12,8

EQUIPAMENTO DE SÉRIE

SISTEMA DO MOTOR

- Motor Cummins B6.7, Nivel 4F da EPA/Fase V da UE, com turbocompressor, 6 cilindros, 4 tempos, refrigeração a água.
- Sistema de prevenção de sobreaquecimento do motor
- Controlo de velocidade de ralenti automático
- Paragem automática do motor
- Filtro de ar com pré-filtro integrado
- Depósito de combustível em metal
- Pré-filtro de combustível com separador e deteção de água
- Bomba elétrica de elevação de combustível
- Filtro de óleo de motor remoto
- Vareta de óleo de duplo motor
- Bitola de óleo de motor bloqueável
- 6x ventiladores elétricos reversíveis
- Rede de radiador à prova de poeiras
- Tensor automático da correia do compressor do ar condicionado
- Kit de arranque a frio para -20 °C
- Bomba elétrica de reabastecimento com paragem automática

SISTEMA HIDRÁULICO

- Sistema hidráulico de controlo totalmente elétrico
- 3 modos de potência (Power, Normal, Económico)
- Função de aumento de potência (automática e manual)
- Alavanca de segurança de controlo do piloto
- Acumulador piloto
- Travão de estacionamento em rotação automático
- Rotação com função anti-inversão
- Circuitos de regeneração da lança e do braço
- Válvulas de suporte da lança e do braço
- Dispositivo de reserva para descida da lança
- Deslocamento automático de duas velocidades
- Travão de estacionamento de deslocamento automático
- Controlo hidráulico independente da temperatura do óleo
- Porta de verificação de pressão da bomba principal
- Tubos auxiliares de dupla via de controlo manual proporcional
- Troca de linhas hidráulicas auxiliares únicas/duplas no monitor
- Fluxo auxiliar de duplo tubo e pressão ajustável
- Controlo da válvula de mudança de padrão

ESTAÇÃO DO OPERADOR

- Cabine pressurizada e selada com visibilidade em toda a volta
- Cabine com certificação ROPS
- Para-brisas inferior removível
- Para-brisas frontal abrível
- Janela de tejadilho grande com protetor solar deslizante
- Assento deluxe com suspensão pneumática (com aquecimento e apoio para a cabeça) + cinto de segurança retrátil (75 mm [3 pol.] de largura, de cor vermelha, com alarme de aviso)
- Consolas e altura do assento ajustáveis
- Ecrã tátil LCD de alta resolução com 8 polegadas + painel de controlo integrado
- Ar condicionado automático, aquecedor, degelador
- Tapete lavável
- Local para os sapatos
- Extintor
- Martelo de segurança para evacuação da cabine
- Caixa de arrumação
- Suporte para copos
- Espaço para guardar documentos
- Vidro verde de segurança
- Posicionamento de janela deslizante
- Iluminação do interior da cabine
- Espelho retrovisor instalado na cabine

SISTEMA ELÉTRICO

- Monitor: modo de trabalho, hora de trabalho, temperatura da água, temperatura do óleo, nível de combustível, nível de DEF, consumo de combustível, visão traseira, código de anomalia, condição de trabalho, etc., informações da máquina
- Avisos: baixa pressão do óleo do motor, baixo nível de combustível, entupimento do filtro de ar, sobreaquecimento da máquina, aviso de manutenção, etc.
- Limpa para-brisas dianteiro com funcionalidade intermitente
- Tempo ajustável de intermitência do limpa para-brisas
- Bluetooth/rádio AM/FM com entrada auxiliar
- Temporizador para desligar as luzes de trabalho
- Temporizador para desligar as luzes da cabine

- 2 colunas estéreo
- 2 buzinas de sinalização/aviso
- Interruptor para desligar a bateria
- Paragem de emergência no solo
- Definir palavra-passe para os ajustes auxiliares do fluxo hidráulico
- Memórias programáveis de fluxo e pressão da ferramenta de trabalho
- Dispositivo de aviso de sobrecarga
- Alarme de deslocamento
- Farol rotativo
- 4 luzes de funcionamento da lança
- Luzes de trabalho: LED instalados separadamente na parte da frente e na traseira da cabine (4 à frente e 2 atrás)
- Câmara com vista de 360°

RASTO

- Lagarta padrão encoberta
- Sapatas da lagarta de 600 mm com três garras
- Roletes, inferiores – 8 em cada lado
- Roletes, superiores – 2 em cada lado
- Protetores de 2 peças da lagarta (em cada lado)
- Lubrificação centralizada do rolamento de rotação
- Argola de reboque na estrutura da base
- Furo de tração

ESTRUTURA SUPERIOR

- Corrimão da estrutura
- Placas antiderrapantes de metal perfurado
- Painel de acesso ao apoio de pés na casa das máquinas
- Câmara do motor e câmara da bomba principal separadas por placa resistente ao fogo
- Estrutura padrão encoberta
- Suporte da porta lateral com fecho automático
- Uma chave para todas as fechaduras
- Espelho retrovisor montado na máquina RH
- Espelho retrovisor montado na cabine LH
- Contrapeso de 4000 kg

EQUIPAMENTO DE ESCAVAÇÃO

- Lança de 5710 mm
- Braço de 2915 mm
- Extremidade dianteira do braço com barras de segurança
- Lubrificação central manual na lança
- Lubrificação central manual no braço

REPARAÇÕES E MANUTENÇÃO

- Kit de ferramentas de manutenção
- Pacote de peças de manutenção
- Sistema telemático
- Atualizações remotas do programa
- Porta de diagnóstico de dados
- Sistema de autodiagnóstico

EQUIPAMENTO OPCIONAL

SISTEMA HIDRÁULICO

- Tubos de rotação auxiliares de controlo manual proporcional
- Fluxo máximo de tomada de potência com controlo manual
- Tubos de alta pressão de engate rápido
- Tubos de baixa pressão de engate rápido
- Acessório de linha de drenagem de óleo
- Filtro adicional para a tubagem do interruptor
- Deslocação em linha reta com um pedal
- Aquecimento automático do sistema hidráulico
- Óleo hidráulico de longa duração (ciclo de substituição de 5000 h)

ESTAÇÃO DO OPERADOR

- Proteção da janela inferior da cabine
- Proteção superior da cabine
- Proteção dianteira abrível da cabine
- Proteção da cabine FOPS de nível II (ecrã dianteiro e teto)
- Proteção abrível em malha da janela da frente da cabine
- Claraboia transparente da cabine

- Protetor solar
- Pala contra a chuva na janela da frente

SISTEMA ELÉTRICO

- Aviso de abertura de engate rápido
- Código de arranque
- Luzes traseiras da máquina
- 2 suportes de alarmes instalados no teto da cabine
- Possibilidade de ligação elétrica do farol

ESTRUTURA SUPERIOR

- Guarda-corpos dos lados da estrutura superior
- Grades de proteção à volta da estrutura superior

RASTO

- Sapatas da lagarta de 700 mm, 800 mm e 900 mm com três garras
- Degrau de lagarta adicional
- Protetores de 3 peças da lagarta (em cada lado)
- Protetor de lagarta em todo o comprimento

EQUIPAMENTO DE ESCAVAÇÃO

- Ligação do balde ao olhal de suspensão
- Orifício de suspensão do balde
- Braço de curto alcance de 2400 mm
- Braço de longo alcance de 3500 mm
- Lança e braço de muito longo alcance de 15 m

PACK DE DEMOLIÇÃO (924F DM)

- Parafuso na proteção lateral contra impactos
- Placas protetoras resistentes
- Contrapeso de 5000 kg
- Proteção da barra do cilindro do balde
- Placas de cobertura do rasto resistentes
- Proteção da cabine FOPS de nível II (ecrã dianteiro e teto)
- Proteção dianteira abrível da cabine
- Função de tração da lança
- Nomenclatura 924F DM
- Luzes de trabalho: fita longa de luzes LED na frente e na traseira da cabine





TRUCK & EQUIPMENT SERVICES SA
17, rue des Martyrs
L-7375 LORENTZWEILER
+352 33 34 35
info@tes.lu
www.tes.lu

LG-PB-922F 924F-Stage V-44-10032022-P



Guangxi LiuGong Machinery Co., Ltd.
No. 1 Liutai Road, Liuzhou, Guangxi 545007, PR China
T: +86 772 388 6124 E: overseas@liugong.com
www.liugong.com

Siga-nos nas redes sociais:



Os logótipos da LiuGong incluídos no presente, incluindo, sem limitação, marcas de palavra, marcas de dispositivo, marcas de letras do alfabeto e marcas combinadas, são marcas registadas da Guangxi LiuGong Group Co., Ltd., são usadas pela Guangxi LiuGong Group Co., Ltd. com permissão legal para tal e não deverão ser utilizadas sem permissão. As especificações e o design estão sujeitos a alterações sem aviso prévio. As ilustrações e imagens podem incluir equipamento opcional e podem não incluir todos os equipamentos de série. O equipamento e as opções variam consoante a disponibilidade por região.